

# Klingler EDSi 500

Ladefläche ca. 1500x800mm  
 Nutzlast 500kg  
 Leergewicht ca. 500kg  
 Plattform Alu-Riffelblech  
 Bereifung 4.00-8  
 Vmax. 7km/h  
 Antriebsleistung 2.6kW AC  
 Batteriespannung 24V  
 Hydr. Scheibenbremse hinten  
 Feststellbremse vollautomatisch

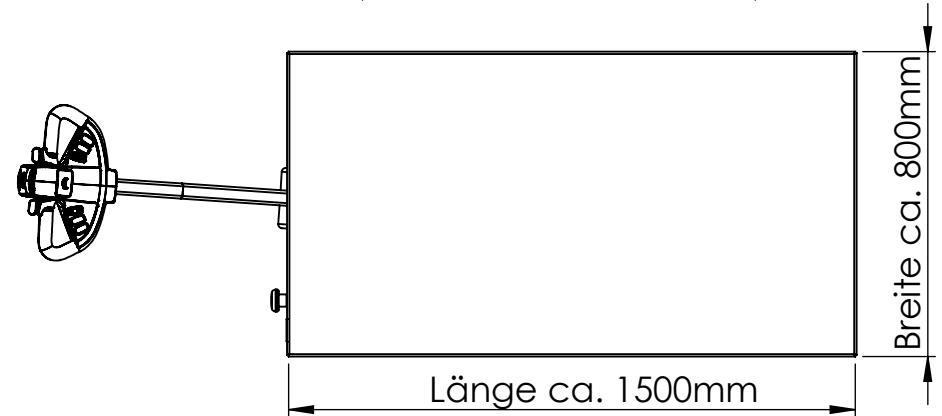

Weitergabe sowie Vervielfältigung dieser vertraulichen Unterlage(n), Verwertung und Mitteilung ihres Inhalts nicht ohne unsere vorherige schriftliche Genehmigung gestattet. Zuwiderhandlungen verpflichten zu Schadenersatz. Alle Rechte für den Fall der Patenterteilung oder Gebrauchsmuster-Eintragung vorbehalten.

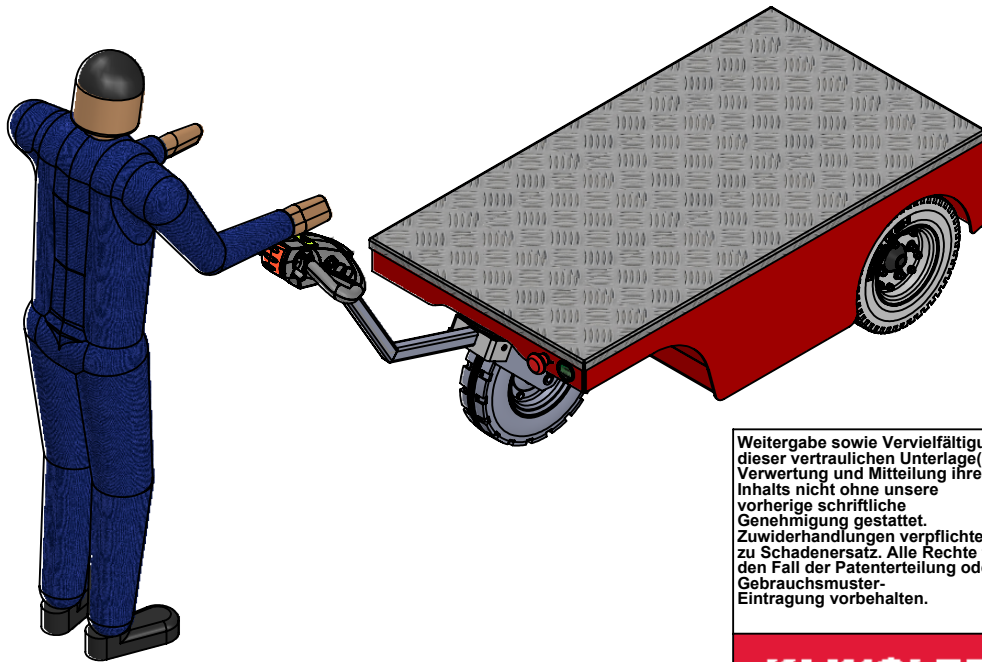
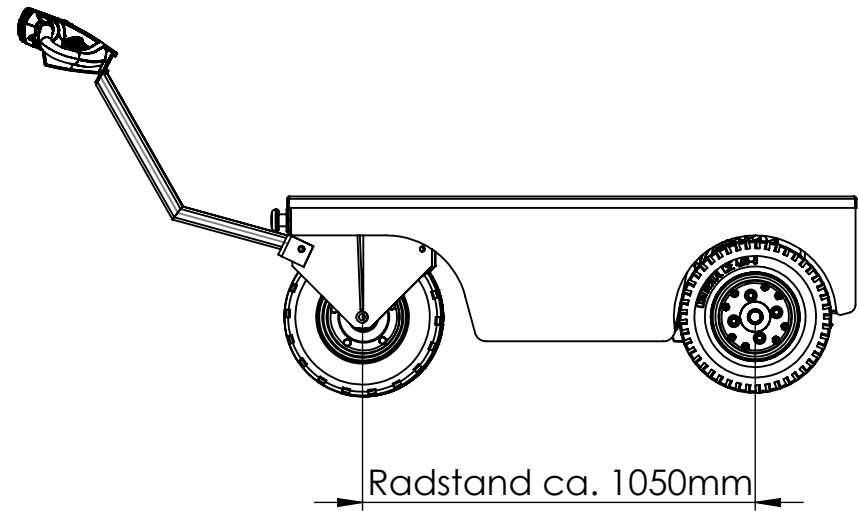
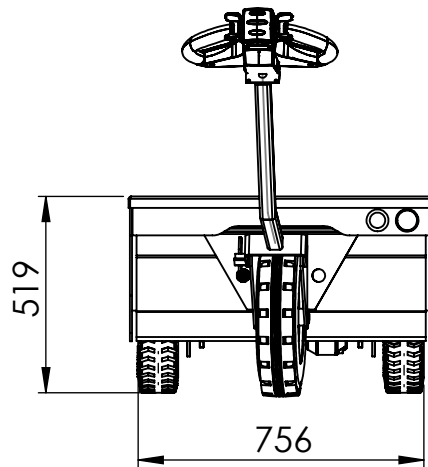

Dimension	mm		Werkstoff		Gewicht	500kg
Gezeichnet	Waeber	15.01.2021	Oberfläche		Masstab	1:20
Geprüft			Projekt			
Freigabe				Bezeichnung	Klingler EDSi 500	
Ersatz für				Zeichnungsnummer	70.08644.0	Index
Konfiguration Standard					Format A4	
70.08644.0_EDSi_750x1500					Blatt 1/1	
Allgemeintoleranzen nach DIN 2768m						